



MODERNIZACJE I REMONTY SIŁOWNIKÓW HYDRAULICZNYCH I PNEUMATYCZNYCH



CHESTERTON[®]

Global Solutions, Local Service.

Liczy się NIEZAWODNOŚĆ



Firma A.W. CHESTERTON jest wiodącym międzynarodowym producentem i dystrybutorem pięciu niezależnych linii produktowych: uszczelnień do urządzeń wirujących, uszczelnień spoczynkowych, hydraulika siłowej i pneumatyki, olejów, smarów i chemii przemysłowej (MRO) oraz powłok kompozytowych, ochrony przed erozją i korozją. Od 1884 roku blisko współpracujemy z naszymi Klientami w celu dostarczenia rozwiązań pozwalających działać bardziej niezawodnie, efektywnie i ekonomicznie.

Wychodząc naprzeciw rosnącym wymaganiom naszych Klientów oraz coraz większej popularności usług outsourcingowych od kilku lat firma Chesterton rozwija paletę dostępnych usług zapewniając kompleksową obsługę naszych Partnerów. W wyniku rozwoju firmy od roku 2013 działa profesjonalne Centrum Serwisowo-Szkoleniowe Kompozytów ARC, od kilku lat sukcesywnie rozwijamy również Serwis Remontów i Modernizacji Siłowników korzystając z własnego zaplecza technicznego oraz kooperacji z naszymi Partnerami w kraju i za granicą, dzięki czemu jesteśmy w stanie oferować usługi zarówno w zakresie siłowników małych czy średniego gabarytu jak i dużych ciężkich o średnicach przekraczających 1000 mm i masie powyżej 10 ton.

CZY KUPNO NOWEGO SIŁOWNIKA JEST DOBRYM ROZWIĄZANIEM?

CZY LEPIEJ USPRAWNIĆ SIŁOWNIK W TRAKCIE NAPRAWY?

Profesjonalnie wykonana modernizacja zapewnia wzrost niezawodności i obniżenie kosztów eksploatacji, remontów oraz eliminuje straty wynikające z kosztowych postojów.

Siłownikom pracującym zakładach produkcyjnych stawiane są coraz wyższe wymagania trwałości i niezawodności. Aby sprostać rosnącym wymaganiom i zapewnić optymalizację kosztów należy w użytkowanych liniach produkcyjnych, oraz nowych siłownikach stosować rozwiązania usprawniające, gdyż niesprawne siłowniki powodują spadek wydajności i wzrost energochłonności.

Dlatego realizując remonty siłowników dużą rolę przykładamy do szczegółów i wysokiej jakości komponentów oraz usług co skutkuje znacznym wydłużeniem pracy siłowników nawet w porównaniu do egzemplarzy zupełnie nowych. Średni wzrost czasu pracy na remontowanych przez nas siłownikach wynosi 4 do 5 razy w stosunku do czasu pracy siłownika przed remontem.

USPRAWNIENIA W SYSTEMIE 1-2-3

System 1-2-3 to skuteczna metodyka remontów siłowników z usprawnieniem wiodących 3 punktów konstrukcyjnych:

- uszczelnień,
- łożyskowań
- ochrony tłoczysek.

Przed remontem

Po remoncie

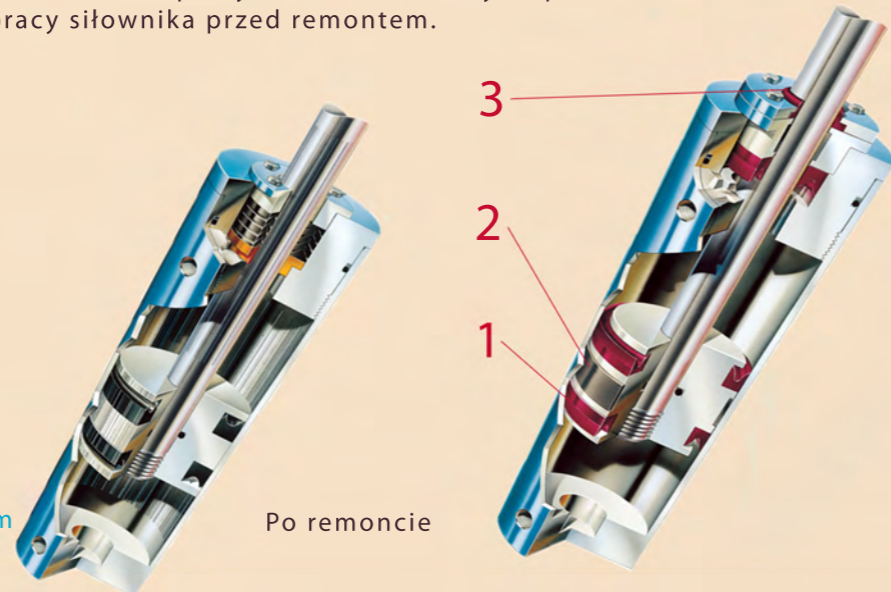

HONOWANIE CYLINDRÓW

szlifowanie i pokrywanie powłokami powierzchni wewnętrznych cylindrów



NAPAWANIE TŁOCZYSEK

regeneracje powierzchni tłoczysek do wymiarów nominalnych

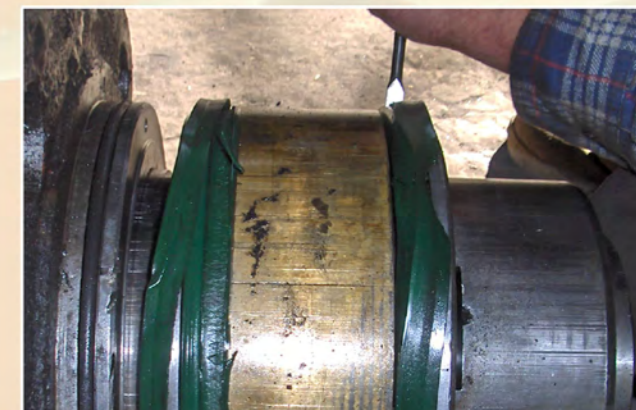

NAPRAWY TŁOKÓW I DŁAWNIC

naprawy uszkodzeń tłoków i dławnic, poprawki zabudowy uszczelnień i prowadzeń, wymiana tulei brązowych



USZCZELNIENIA PREMIUM
profesjonalne zestawy uszczelnień do najcięższych warunków

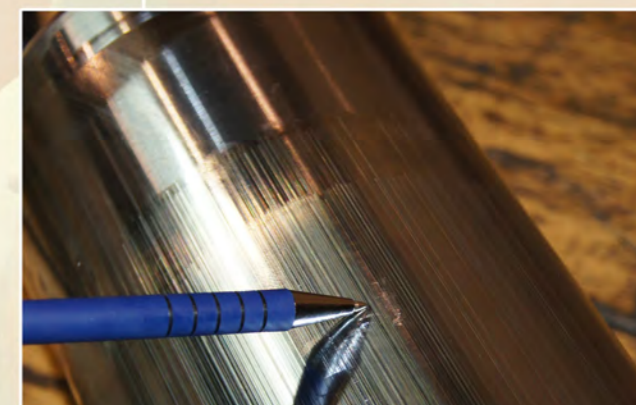

NAPRAWY TŁOCZYSEK

chromowanie i szlifowanie tłoczysek do niskiej chropowatości w celu zapewnienia optymalnej powierzchni do pracy uszczelnień

Oferujemy kompleksowe remonty siłowników, naprawy elementów zużywających się, tłoczków, cylindrów, tłoków i dławnic. Szczególny nacisk kładziemy na rozwiązania systemów uszczelnień i ich wpływ na konstrukcję, gdyż nawet do 90% awarii siłowników użytkowanych w przemyśle spowodowanych jest przez uszczelnienia lub ich wady.

Nasza oferta zapewnia uszczelnienia i usługi w myśl filozofii Chesterton'a KNOWLEDGE PROVIDER czyli „Dostawcy Wiedzy: co oznacza że dostarczamy nie tylko usługi remontowe ale jesteśmy też cennym źródłem informacji i wiedzy technicznej a nasza oferta obejmuje:

- Zaawansowane doradztwo techniczne w szerokim zakresie w dziedzinie siłowników,
- Doświadczoną kadrę inżynierów i dostęp do rozwiązań z całego świata,
- Wymagane dokumentacje techniczne, ruchowe i wykonawcze,
- Kompleksowe wykonawstwo remontów i modernizacji siłowników,
- Dostawy produkowanych przez Chesterton niezawodnych uszczelnień klasy premium do najcięższych i wymagających zastosowań,
- Produkcję uszczelnień technicznych w krótkim czasie i na specjalne wymagania oraz wymiary w tym w usłudze **Speed Seal Express 24H** z dostawą do 24 godzin wielkości do 1400 mm.

Zapraszamy do współpracy.

CHESTERTON INTERNATIONAL POLSKA Sp. z o.o.

Al. Korfantego 191; 40-153 Katowice
tel. (32)2495 290, (32)2495 370, fax (32)2495 650
email: sekretariat@chesterton.com.pl

www.chesterton.com.pl

